

Barvy profilů

# BLACK-Line

**Dodávané barevné varianty:**



**Černá matná (Ebony)**

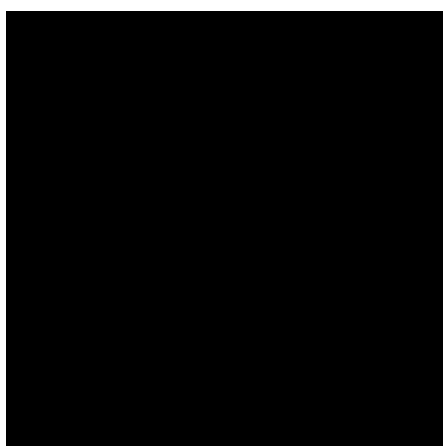

**Černá lesklá**

*Sanitární barvy jsou lakované nejmodernější technologií.*

*Tiskové barvy nemusí přesně odpovídat odstínu sanitárních barev.*

**BLACK-Line se dodává u těchto typových řad:**



**PUR Light S**



**SWING-Line**



SWING-Line F



Fun



JAZZ-Line



Salsa

V provedení BLACK-Line jsou panty a některé části úchytů chromované.  
Méně významné plastové dílky (při pohledu z vnitřní strany zástěny) jsou v šedé barvě.

# Barvy profilů a pantů

pro individuální vzhled Vaší koupelny

## Sanitární barvy

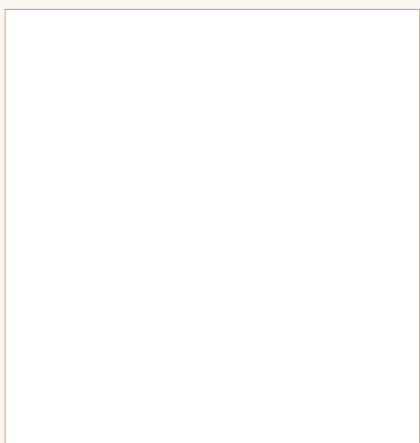

**Bílá**

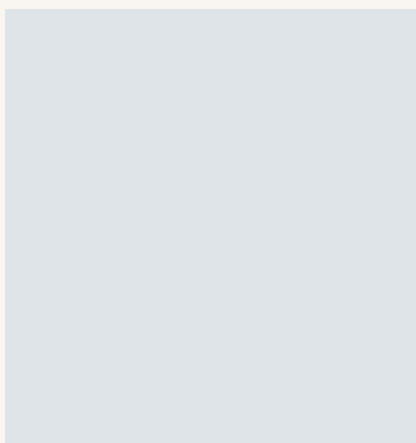

**Manhattan**



**Šedá matná**

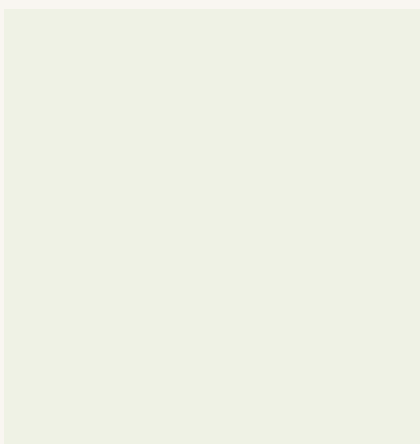

**Pergamon**

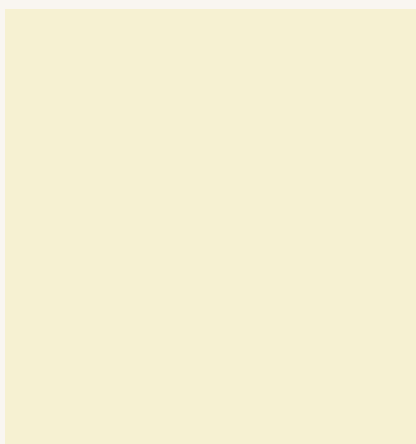

**Natura**

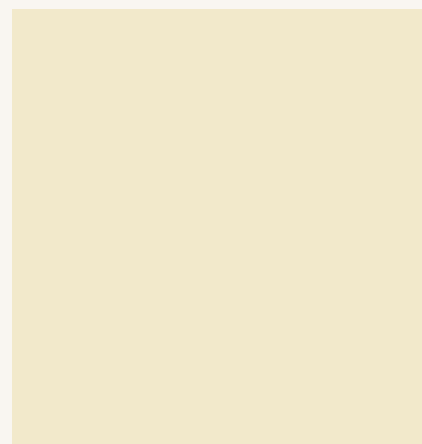

**Běžová bahama**

## Barevné provedení plastových dílků

U bílé barvy jsou bílé plastové dílky.

Hlavní pohledové díly (při pohledu z vnější strany zástěny) odpovídají barvě laku.

Méně významné plastové dílky (při pohledu z vnitřní strany zástěny) jsou v šedé barvě.

Sanitární barvy jsou lakované nejmodernější technologií.

Jiné než výše uvedené barvy na základě individuální poptávky.

Tiskové barvy nemusí přesně odpovídat odstínu sanitárních barev.

## Povrchové úpravy



**Matný elox**



**Aluchrom**

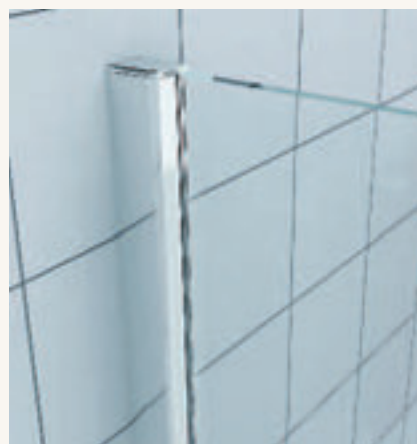

**Chrom**

Hlavní pohledové díly (při pohledu z vnější strany zástěny) jsou u eloxu šedé a u aluchromu a chromu jsou chromované. Méně významné plastové díly (při pohledu z vnitřní strany zástěny) jsou v šedé barvě. Podrobnější informace jsou uvedeny na stránkách konkrétních typů.

## Možnosti povrchových úprav u jednotlivých typových řad

	Bílá barva	Sanitární barvy	Matný elox	Aluchrom	Chrom	BLACK-Line
Pur					•	
Mobile					•	
Pur Light S	•			•		•
Pur Light				•		
JAZZ-Line	•	•	•	•		•
SWING-Line	•	•	•	•		•
SWING-Line F	•	•	•	•		•
TOP-Line	•	•	•	•		
Fun				•		•
Modul'ò	•			•		
Salsa	•		•	•		•
Falter	•	•	•			

# Bezpečnostní skla



07 Čiré



09 Činčila



22 Durlux

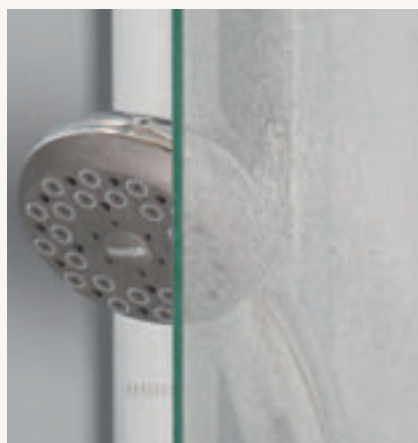

**Antiplaková úprava Aqua-Perle**  
na všech sklech sprchových koutů RONAL



54 Modré



55 Černé



53 Zrcadlové



**Antiplaková úprava Aqua-Perle**  
na všech sklech sprchových koutů RONAL

## Dekorová skla



30 Mastercarré

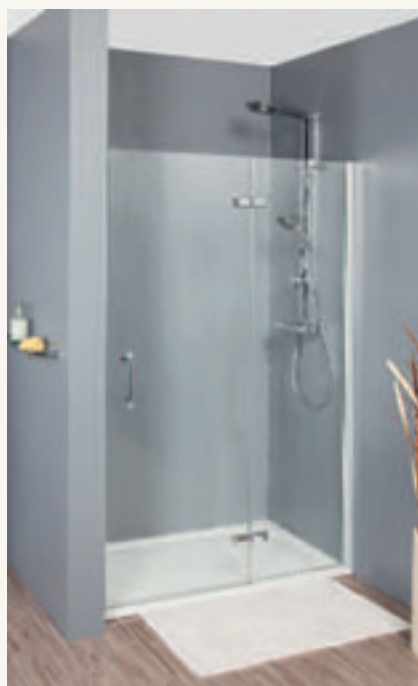

50 Gotika



44 Cristal perly

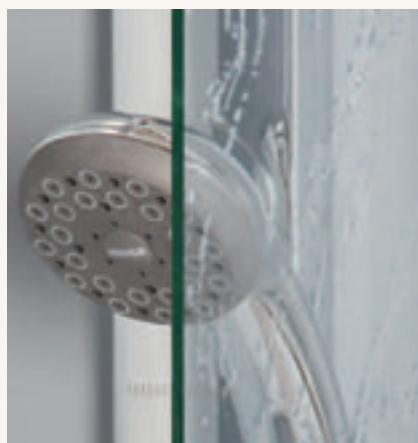

Plast 11 Vodní kapky



**Antiplaková úprava Aqua-Perle**  
na všech sklech sprchových koutů RONAL

# Skla se sítotiskem



49 Satén



51 Linie



**Antiplaková úprava Aqua-Perle**  
na všech sklech sprchových koutů RONAL

# Technické informace k profilům

## 50452 Vyrovnávací profil pro 8 mm skla

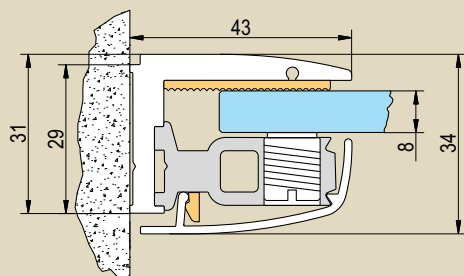

Pro typové řady:  
Pur  
Mobile

## 50452 Vyrovnávací profil pro 6 mm skla

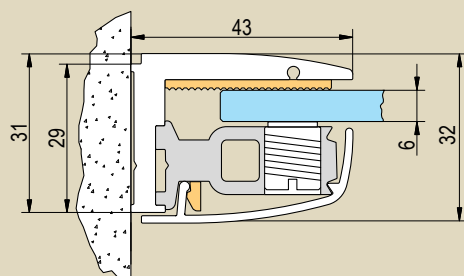

Pro typové řady:  
Pur Light  
Fun  
Modul'o  
Salsa

## EP1 L-profil (50263) k upevnění dveří nebo boční stěny na roh v úhlu 90°

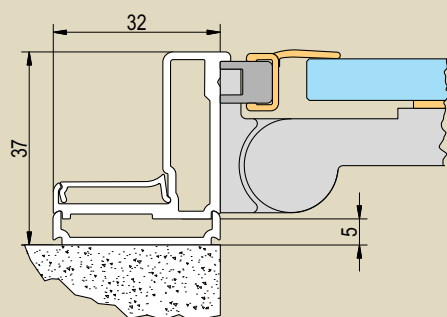

Pro typové řady:  
Pur (dveře a boční stěny)  
Mobile  
Pur Light  
Fun  
Modul'o  
Salsa

## 40601 Vyrovnávací profil

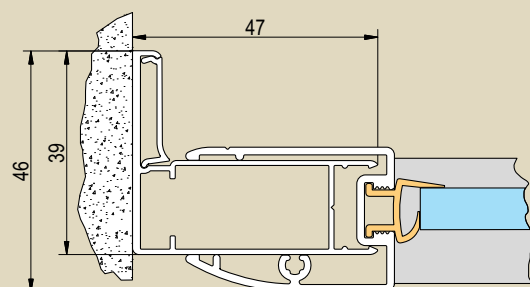

Pro typové řady:  
Pur Light S  
JAZZ-Line

Rozměry v mm

# Technické informace k profilům

## 50401 Vyrovnávací profil

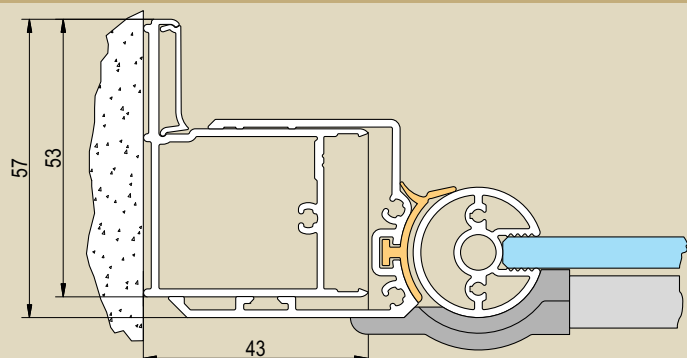

Pro typové řady:  
SWING-Line  
SWING-Line F

## 50420 Profil s magnetickým těsněním

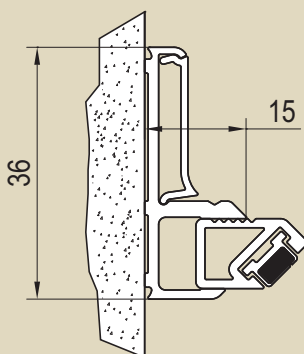

Pro typové řady:  
PUR  
MOBILE

## WTT1 2 profily (40262 + 40263) k upevnění dveří nebo boční stěny pod úhlem 0 až 90°

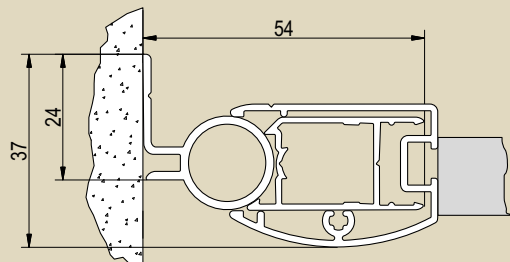

Pro typové řady:  
Pur Light S  
JAZZ-Line  
TOP-Line

## 80301 Vyrovnávací profil

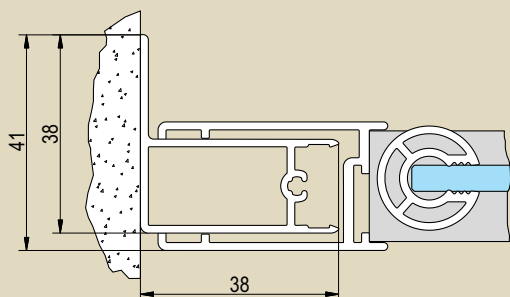

Pro typovou řadu:  
TOP-Line

Rozměry v mm

# FAXOVÁ OBJEDNÁVKA

**SanSwiss s.r.o.**

Popovická 1123  
CZ - 506 01 JIČÍN

Tel.: +420 / 493 587 420-6  
Fax: +420 / 493 587 490

E-mail: prodej@sanswiss.cz  
**www.sanswiss.cz**

**Objednávka**

**Poptávka**

## Typ

PUR

MOBILE

PUR-LIGHT S

PUR-LIGHT

JAZZ-Line

SWING-Line

SWING-Line F

TOP-Line

FUN

MODUL'O

SALSA

FALTER

ILA

MARBLEMATE

## Druh montáže

Nika

Roh

U-montáž

## Princip zavírání

Čtvrtekruh posuvný

Čtvrtekruh křídlový

Dveře posuvné

Dveře křídlové

Dveře zalamovací

Boční stěna

Rohový vstup posuvný

Rohový vstup křídlový

Pětiúhelník

Vanová zástěna

## Modul'o

MOD1

MOD2

MOD3

MOD4

MOD5

MOD6

MOD7

MOD8

## Rozměry

### Dveře:

Šířka: \_\_\_\_\_

Výška nahoře: \_\_\_\_\_

Výška dole: \_\_\_\_\_

Rádus:  500  550

Dveře:  Pravé

Levé

Boční stěna:  Vpravo

Vlevo

### Boční stěna:

Šířka: \_\_\_\_\_

Výška nahoře: \_\_\_\_\_

Výška dole: \_\_\_\_\_

### Roh:

Šířka pravé strany: \_\_\_\_\_

Šířka levé strany: \_\_\_\_\_

Výška: \_\_\_\_\_

## Barvy profilů a pantů

01 - Matný elox  50 - Aluchrom

04 - Bílá  10 - Chrom

Sanitární barva (upřesněte)

## Upřesňující náčrtek (rozměry v mm)

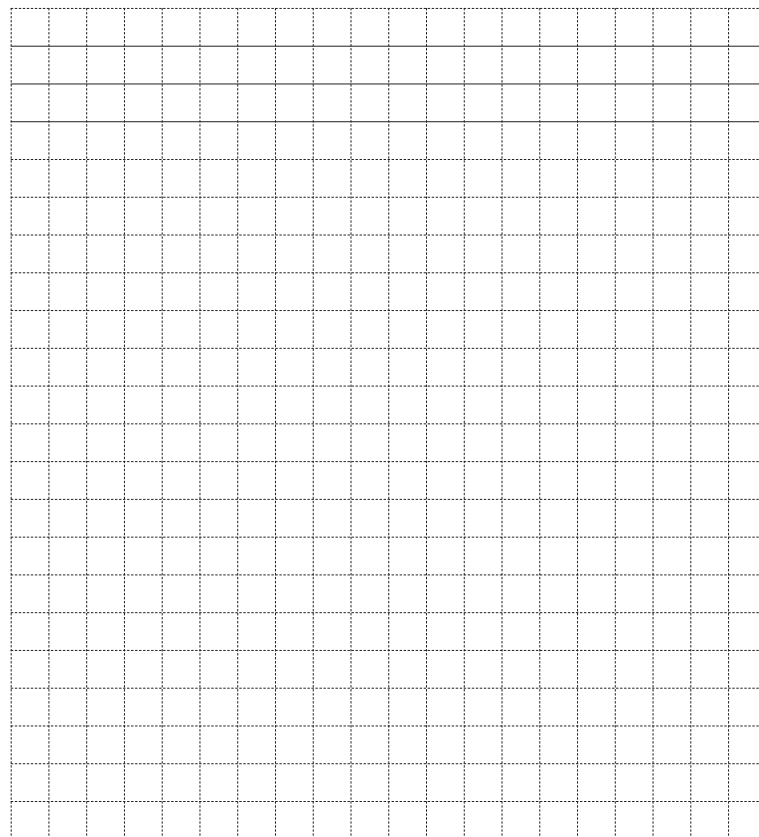

## Varianty skel

07 - Čiré

09 - Činčila

11 - Plast - vodní kapky

22 - Durlux

30 - Mastercarré

44 - Cristal perly

49 - Satén

50 - Gotika

51 - Linie

53 - Zrcadlové

54 - Modré

55 - Černé

Odesílatel

Podpis

# VŠEOBECNÉ OBCHODNÍ PODMÍNKY

## SanSwiss s.r.o., Popovická 1123, Jičín, pro dodávky zboží

v souladu s ustanovením § 273 obchodního zákoníku č. 513/1991 Sb., ve znění změn a doplňků, ke zjednodušení praxe uzavírání kupních smluv o dodávkách sanitární techniky (dále „zboží“).

### I. Uzavření smlouvy

- 1.1 Realizace obchodu smluvních stran probíhá na základě jednotlivých kupních smluv (dále „smlouvy“), jejichž náležitostmi jsou:
  - 1.1.1 objednávka odběratele, jejíž součástí jsou údaje o množství a druhu zboží, místě odběru a termínu dodání,
  - 1.1.2 potvrzení objednávky dodavatelem, včetně určení ceny.
- 1.2 Pro vznik smlouvy je rozhodující výlučně písemné potvrzení odběratele o objednávce dodavatelem. Dodavatel je povinen vyřadit objednávky odběratele v rozsahu 100 % potvrzeného zboží.
- 1.3 Dodavatel potvrdí objednávku do 2 dnů od doručení správně vypsčíslované objednávky.
- 1.4 Veškeré dodávky se provádějí na základě těchto všeobecných obchodních podmínek.
- 1.5 Tyto všeobecné obchodní podmínky platí za přijaté neopozdějí v okamžiku odeslání objednávky odběratele dodavateli. Uzavřením smlouvy odběratel potvrzuje, že vyhotovení těchto všeobecných obchodních podmínek obdržel.
- 1.6 Změny nebo doplňky smlouvy či odchýlná ujednání od těchto všeobecných obchodních podmínek musí být sjednány písemně.
- 1.7 V případě, že odběratel svoji závaznou (dodavatelem potvrzenou) objednávku písemně zruší před sjednanou lhůtou plnění dodavatelem, je odběratel povinen dodavateli nahradit v plném rozsahu škodu, která mu tímto zrušením vznikla. V případě, že odběratel zruší smlouvu dle dodavatele potvrzené objednávky na atypické zboží (tj. v atypickém rozměru, skle nebo barvě), je odběratel povinen odebrat objednané zboží a zaplatit jeho plnou hodnotu nebo při neodbrání tohoto zboží zaplatit dodavateli smluvní pokutu ve výši 100 % ceny neodbrání zboží.

### II. Dodávka

- 2.1 Pokud není výslovně uvedeno jinak, jsou veškeré vnitrostátní zásilky zasílány s dodací podmínkou CPT – dopravné placeno do místa odběru (dle INCOTERMS 2000). Místem odběru (dále též místo určení) je stanoveno dle objednávky odběratele. Dopravu do místa určení zajišťuje dodavatel. Náklady na dopravu nese dodavatel. Nebezpečí škody na zboží přechází na odběratele okamžikem převzetí v místě určení.
- 2.2 Dodavatel zajistí, aby smluvní přepravce na své náklady pojišťoval zboží na cestě proti všem obvyklým rizikům.
- 2.3 Dílčí dodávky jsou přípustné.
- 2.4 Dodací lhůta je dodržena, jestliže před jejím uplynutím předmět dodávky opustil závod dodavatele nebo jestliže bylo odběratelem sděleno, že je připraven k odeslání.
- 2.5 Dodací lhůta stanovená v potvrzené objednávce se přiměřeně prodlužuje v případech, kdy je dodávka pozdější z důvodů nepředvidatelných událostí (včetně stávků, výluky, neočekávané problémy u subdodavatelů). O začátku a konci těchto překážek je dodavatel povinen bezodkladně informovat odběratele.
- 2.6 Případné požadavky odběratele na změnu podmínek smlouvy přiměřeně prodlužují sjednanou dodací lhůtu.
- 2.7 Dojde-li na straně dodavatele k prodloužení dodávky delšímu než 1 měsíc, je odběratel oprávněn po písemné výzvě, kterou byla dodavatelem poskytnuta dodatečná lhůta k plnění nejmeně 14 dnů s upozorněním na možnost odstoupení od smlouvy, od kupní smlouvy odstoupit. Není-li stanoveno jinak, týká se odstoupení od smlouvy, která byla dodavatelem částečně plněna, jen nedodaného zboží.
- 2.8 Dodavatel není v prodloužení plněním, pokud k opoždění dodávky došlo proto, že odběratel nepředal dodavateli potřebné podklady, souhlasy apod., které má obstarat odběratel, ať již zcela nebo zčásti.
- 2.9 V případě pozdější zásilky v důsledku okolností na straně odběratele (včetně jeho žádosti), přechází na něj nebezpečí od dne připravenosti zásilky k odeslání dodavatelem. Odběratel je povinen uhradit dodavateli skladovací náklady ve výši 1 % účetní hodnoty za každý měsíc.
- 2.10 Za účelem podpory prodeje zapůjčuje dodavatel odběrateli bezúplatně reklamní panely, stojany a funkční vzorky sprchových koutů, zástěn a vaniček. Výstavbu a funkčnost vystavených vzorků zajišťuje dodavatel ve vlastní režii. Odběratel je povinen dbát, aby nedošlo k poškození těchto předmětů, které jsou majetkem dodavatele po celou dobu vystavení. O zapůjčce se provádí záznam podepsaný oběma stranami. Případnou demontáž provádí opět dodavatel.

### III. Ceny

- 3.1 Ceny zboží jsou stanoveny dle aktuálního ceníku zboží dodavatele. Není-li výslovně sjednáno jinak, jsou ceny stanoveny v Kč.
- 3.2 Cena zboží bude uvedena v potvrzení objednávky. V případě zvýšení cen výrobce může dodavatel zvýšit ve stejném poměru i cenu dodavatelkou. Toto zvýšení musí dodavatel oznámit písemně odběrateli.
- 3.3 K cenám se připočítává daň z přidané hodnoty v aktuální zákonné výši.

### IV. Platební podmínky

- 4.1 Po každé dodávce zboží (kompletní i dílčí) vystaví dodavatel fakturu, kterou zašle odběrateli poštou nebo jí předá společně s dodávkou zboží.
- 4.2 Dodavatel je oprávněn požadovat před dodávkou zaplacení zálohy až do výše 100% ceny zboží.
- 4.3 Odběratel není oprávněn vrátit fakturu nebo pozastavit její platbu pro závadu v jejím obsahu nebo formě, ale je povinen bez zbytečného odkladu informovat o závadě dodavatele, který provede bezodkladně opravu faktury.
- 4.4 Faktury dodavatele jsou splatné ve lhůtě stanovené rámcovou smlouvou uzavřenou mezi dodavatelem a příslušným odběratelem. V případě, že taková rámcová smlouva není uzavřena, činí lhůta splatnosti 14 dnů ode dne vystavení faktury.
- 4.5 Dodavatel si vyhrazuje právo rozhodnout o přijetí platby šekem nebo směnkou. V takovém případě jsou platby považovány za splněné teprve jejich proplacením. Diskontní výlohy s tím spojené jdou k tíži odběratele.
- 4.6 V případě plateb ve výši 100% ceny zboží před dodáním nebo při dodání poskytne dodavatel odběrateli slevu ve výši dle individuálního ujednání z ceny zboží (bez DPH).
- 4.7 Pro případ prodloužení s úhradou faktury je dodavatel oprávněn účtovat odběrateli úroky z prodlení ve výši 0,05 % z dlužné částky za každý den prodlení.
- 4.8 V případě prodloužení s úhradou faktury trvajícím déle než 60 dnů po dni splatnosti je dodavatel oprávněn odstoupit od kupní smlouvy a požadovat vrácení dodaného zboží do sídla dodavatele na náklady odběratele. Tím není dotčeno jeho právo na náhradu škody.

### V. Odpovědnost za škodu na zboží, výhrada vlastnictví

- 5.1 Nebezpečí škody na zboží přechází na odběratele v okamžiku převzetí zboží v místě určení.
- 5.2 Zboží zůstává vlastnictvím dodavatele do doby úplného zaplacení dodávky zboží, včetně souvisejících nákladů (DPH apod.). Platby šekem nebo směnkou jsou splněné teprve jejich proplacením.

### VI. Záruka a ručení

- 6.1 Dodavatel poskytuje odběrateli záruku na jakost zboží v délce 2 let na sprchové kouty a vanové zástěny a 3 roky na vaničky z litého mramoru počínaje dnem dodání zboží dle bodu 5.1 těchto všeobecných obchodních podmínek. Záruka se vztahuje na materiálové a výrobní vady. Při prodeji konečnému zákazníkovi mu odběratel vystaví záruční list. Záruka se nevztahuje na vady způsobené neodbornou montáží, ledaže by montážní práce provedl servisní technik dodavatele, nebo pokud je výrobek provozován v rozporu s účelem použití nebo nesprávným způsobem čištění.
- 6.2 Odpovědnost dodavatele za vady, na něž se vztahuje záruka za jakost, nevzniká, jestliže tyto vady byly způsobeny po přechodu nebezpečí škody na zboží vnějšími událostmi a nezpůsobil je dodavatel nebo osoby, s jejich pomocí dodavatel plnil svůj závazek.
- 6.3 Vady zjistitelné při převzetí zboží je odběratel povinen reklamovat písemně ihned u přepravce zboží zápisem do přepravního listu s poznámkou „převzato s výhradou“ (kopii poslat dodavateli), nejdéle však do 3 dnů ode dne dodání zboží (rozhodující je den doručení písemné reklamace). Je-li zboží evidentně poškozeno, má odběratel právo zboží nepřevzít. Vady, které nemohly být zjištěny při převzetí zboží a na které se vztahuje záruka na jakost zboží, je odběratel povinen reklamovat u dodavatele písemně neopozdějí v poslední den záruční lhůty. Dodavatel má k posouzení vady lhůtu 15 dnů ode dne jejího oznámení odběratelem.
- 6.4 V rámci reklamace vad zboží je odběratel oprávněn:
  - 6.4.1 požadovat odstranění vad opravou zboží, jestliže jsou vady opravitelné, nebo
  - 6.4.2 dodáním chybějícího zboží, nebo
  - 6.4.3 požadovat přiměřenou slevu z kupní ceny.
- 6.4.4 Jestliže se ukáže, že vady zboží jsou neopravitelné, nebo že s jejich opravou by byly spojeny nepřiměřené náklady, může odběratel požadovat dodání náhradního zboží, požádá-li o to dodavatele bez zbytečného odkladu poté, co mu dodavatel oznámil tuto skutečnost. Neodstraní-li dodavatel vady zboží v přiměřeně dodatečně lhůtě nebo oznámí-li před jejím uplynutím, že vady neodstraní, může odběratel požadovat výměnu vadného zboží za bezvadné nebo požadovat slevu z kupní ceny.
- 6.5 Uplatněný nárok nemůže odběratel měnit bez souhlasu dodavatele.
- 6.6 Odběratel není oprávněn souběžně s nároky z odpovědnosti za vady zboží uplatňovat i nároky na náhradu škody.
- 6.7 Sjednává se, že oprávnění k uplatnění nároků vůči dodavateli z titulu vady zboží má výlučně odběratel.
- 6.8 V případě náhradní dodávky zboží nebo náhradních dílů je odběratel povinen vrátit dodavateli původně dodané zboží a/nebo díly.

### VII. Okolnosti vylučující odpovědnost

- 7.1 Dojde-li k události, které nelze v době uzavření kupní smlouvy předvídat a které způsobí dodavateli překážku v plnění jeho smluvních povinností, je dodavatel oprávněn posunout lhůtu plnění o dobu, po kterou tato překážka trvala.
- 7.2 Dodavatel není povinen plnit vůči odběrateli z titulu vady zboží, pokud odběratel opomeně řádně a včas uplatní právo regrese proti třetí osobě (úřední záznam přepravce, potvrzení o nesprávném množství apod.).
- 7.3 Povinnost dodavatele plnit z důvodu vady zboží zaniká v případě, že v průběhu záruční lhůty byly odběratelem nebo třetí osobou použity jiné náhradní díly než dodané dodavatelem nebo provedeny zátky jinou osobou než dodavatelem, resp. jeho servisním technikem.
- 7.4 V případech, že je dána některá z okolností vylučujících odpovědnost, je dodavatel oprávněn ještě před svým plněním odstoupit od smlouvy, aniž by odběrateli vznikl nárok na náhradu škody.
- 7.5 Odběratel může od dodavatele požadovat vyjádření, zda od smlouvy odstoupí nebo zda bude plnit v přiměřeně náhradní dodací lhůtě. Pokud se dodavatel bezodkladně nevyjádří, má odběratel právo od smlouvy odstoupit. Dílčí plnění, které bylo do té doby uskutečněno, nemůže odběratel odmítnout.

### VIII. Právo na odstoupení

- 8.1 Podmínkou splnění dodávky zboží je solventnost odběratele. V případě důvodných pochybností o splnění platebních povinností odběratele, zejména prodloužení s úhradou předcházejících faktur, s úlohou zálohové faktury apod., je dodavatel oprávněn od smlouvy odstoupit. Tím není dotčeno jeho právo na náhradu škody.
- 8.2 Dodavatel je též oprávněn zjistit si informace o solventnosti odběratele a požadovat předložení bankovních záruk.
- 8.3 V případě, že odběratel jedná v rozporu s kupní smlouvou a těmito všeobecnými obchodními podmínkami, zejména pak je v prodlení s platbou, je dodavatel oprávněn po předchozím upozornění a marném uplynutí přiměřené náhradní lhůty k plnění, od smlouvy odstoupit. Odběratel je v takovém případě povinen předmět dodávky (zboží) bezodkladně na své náklady dodavateli vrátit.
- 8.4 Odběratel je oprávněn od smlouvy odstoupit v případě, že dodavatel nesplní dodávku podle jím potvrzené objednávky, a to ani v přiměřeně náhradní lhůtě, kterou mu odběratel poskytl a pokud současně se stanovením přiměřené náhradní lhůty odběratel dodavatele písemně upozornil na to, že v případě nedodržení ani náhradní lhůty od smlouvy odstoupí.
- 8.5 Pro případ odstoupení odběratele z důvodu dle odst. 8.4 jsou smluvní strany povinny si bezodkladně vrátit do té doby přijatá plnění. Sjednává se, že náhradu škody je odběratel oprávněn požadovat pouze v případě, že dodavatel dodávku podle jím potvrzené objednávky nesplnil úmyslně nebo hrubou nedbalostí.

### IX. Závěrečná ustanovení

- 9.1 Smluvní vztah z kupních smluv se řídí českým právem, zejména ustanovením § 409 a násl. obchodního zákoníku č. 513/1991 Sb., v platném znění.
- 9.2 Těmito všeobecnými obchodními podmínkami se řídí veškeré kupní smlouvy o dodávce zboží, uzavřené mezi dodavatelem a odběratelem. Odchylná ujednání v kupní smlouvě mají ve smyslu § 273 obchodního zákoníku přednost před těmito všeobecnými obchodními podmínkami.
- 9.3 Pokud odběratel dále prodá zboží, k němuž se váže výhrada vlastnictví dodavatele, postupuje odběratel svoji pohledávkou vůči třetí osobě z takového dalšího prodeje dodavateli k zajištění jeho pohledávky. Dlužníky z postupované pohledávky je odběratel povinen oznámit bezodkladně dodavateli a kdykoliv na žádost dodavatele.
- 9.4 Odběratel nesmí předmět dodávky (zboží) zastavit ani poskytnout jako záruku. Splnění této povinnosti po dobu trvání výhrady vlastnictví dodavatele musí odběratel zajistit i u třetí osoby, které zboží dále prodá, a neprodleně o tom informovat dodavatele.
- 9.5 Při nedodržení platebních podmínek, jakož i při protestech směnek nebo šeků zanikají práva odběratele na prodej a zpracování zboží, k němuž se váže výhrada vlastnictví dodavatele.
- 9.6 Vylučuje se náhrada následných škod vzniklých odběrateli, zvláště nákladů na zpracování, použití, i náhrada ušlého zisku.

Jičín 1. 4. 2010

# VAŠE KONTAKTY

## Regionální obchodní zástoupení

<b>Obchodní oddělení:</b> SanSwiss s.r.o. Popovická 1123 CZ - 506 01 JIČÍN  Tel.: +420 / 493 587 420-6 Fax: +420 / 493 587 490  <b>prodej@sanswiss.cz</b> <b>www.sanswiss.cz</b>	<b>Ing. Aleš Křelina 1</b> Mobil: +420 / 724 162 017 ales.krelina@ext.sanswiss.cz	<b>Jan Sochor 2</b> Mobil: +420 / 724 094 035 jan.sochor@ext.sanswiss.cz	<b>Ing. Jaromír Tribula 3</b> Mobil: +420 / 602 366 459 jaromir.tribula@ext.sanswiss.cz	<b>Radek Beneš 4</b> Mobil: +420 / 602 173 397 radek.benes@seznam.cz
	<b>Reklamační oddělení</b> <b>Lukáš Koutský</b> Tel.: +420 / 493 587 453 lukas.koutsky@sanswiss.cz	<b>Servisní oddělení</b> <b>Patrik Hopak</b> Mobil: +420 / 602 119 018 Tel.: +420 / 493 587 462 patrik.hopak@sanswiss.cz		

**Montáž / zaměření techniky SanSwiss:**  
 400,- Kč/hod. U dodávky s montáží se hradí  
 přepravní náklady 9,- Kč/km (cesta z Jičína a zpět).

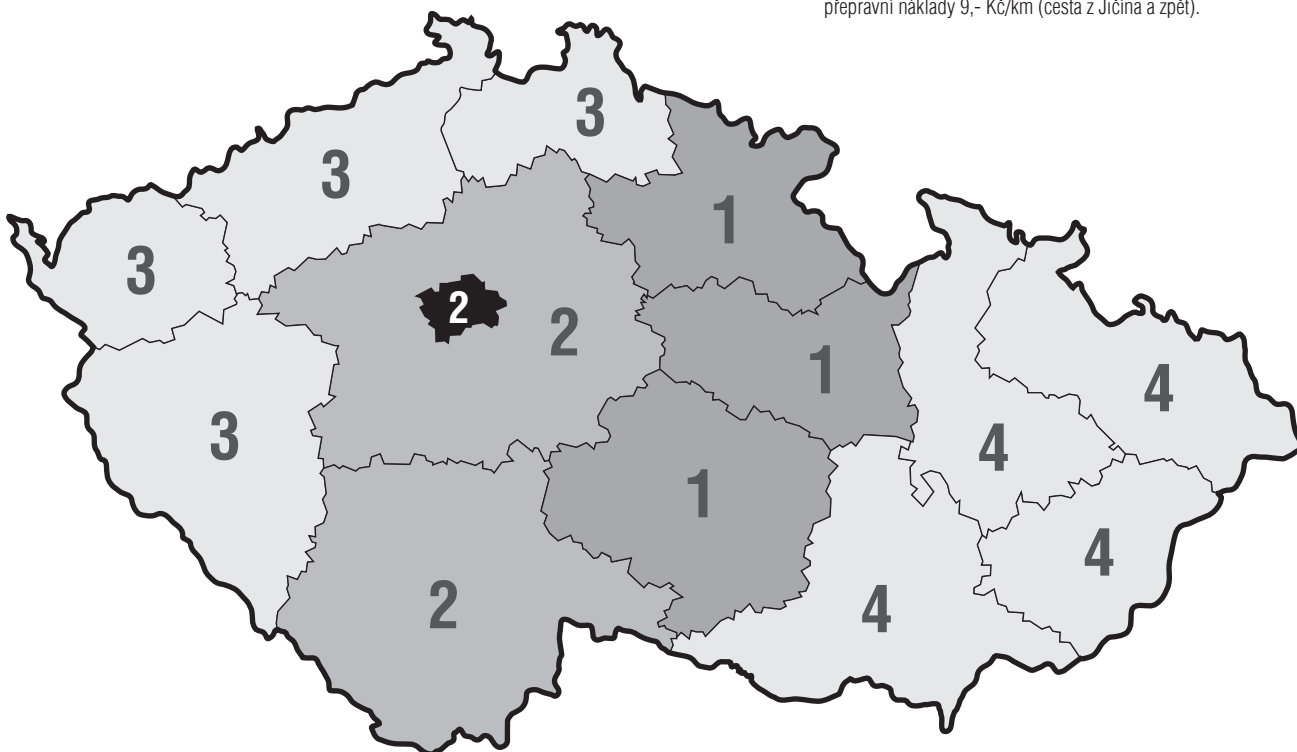

## Ředitel společnosti

<b>Ondřej Stěhulka</b> Tel.: +420 / 493 587 415 ondrej.stehulka@sanswiss.cz
---

## Ekonomické oddělení

<b>Tatána Bílková</b> Tel.: +420 / 493 587 459 tatana.bilkova@sanswiss.cz
---

## Vedoucí obchodního odd.

<b>Ing. František Bílek</b> Tel.: +420 / 493 587 422 frantisek.bilek@sanswiss.cz
--

## Obchodní oddělení

<b>Lenka Karbanová</b> Tel.: +420 / 493 587 425 lenka.karbanova@sanswiss.cz
---

## Marketing

<b>Karel Neckář</b> Tel.: +420 / 493 587 420 karel.neckar@sanswiss.cz
---

<b>Eva Korínková</b> Tel.: +420 / 493 587 450 eva.korinkova@sanswiss.cz
---

<b>Zuzana Sacká</b> Tel.: +420 / 493 587 426 zuzana.sacka@sanswiss.cz
---

# SanSwiss – evropské pobočky

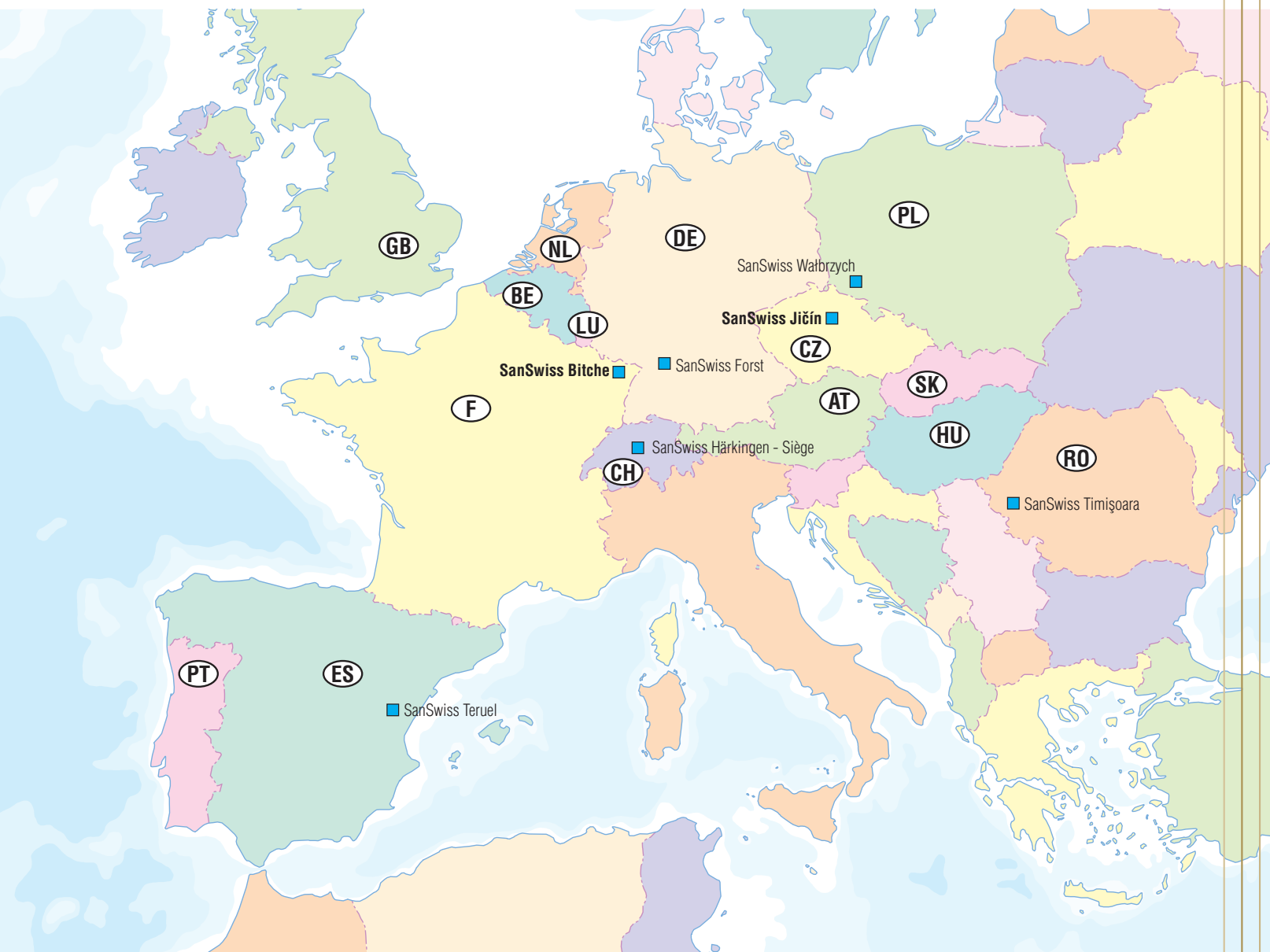

■ Pobočka Sanswiss

○ Obchodní zastoupení

Popis a technické údaje v tomto ceníku jsou nezávazné a nelze je považovat za záruku skutečných parametrů výrobků. Odchyly mezi vyobrazeními a výrobky jsou možné. Vzhledem k možnému dalšímu vývoji výrobků si vyhrazujeme právo provádět technické změny nebo vylepšení bez oznámení. Za tiskové chyby nebo chybné údaje nepřebíráme žádnou zodpovědnost.







# Varianty skel

	Tloušťka skla	PUR	MOBILE	PUR Light S	PUR Light	JAZZ-Line	SWING-Line	SWING-Line F	TOP-Line	FUN	MODULO	SALSA	FALTER
		8 / 6 mm	8 mm	6 mm	6 mm	8 / 6 mm	6 mm	6 mm	6 / 5 / 4 / 3 mm	6 mm	6 mm	6 mm	3 mm
 11 Plast - vodní kapky													▲
 07 Hladké čiré		▲	▲	▲	▲	▲	▲	▲	▲	▲	▲	▲	▲
 09 Činčila		●	▲	●						▲	▲		
 22 Durlux		●	▲	●					▲	▲	▲		
 30 Mastercarré		●	▲	●			●	●	●	▲	▲		
 44 Cristal perly		▲	▲	●		▲	●	●	▲	▲	▲		▲
 49 Satén		●	▲	●						▲	▲		
 50 Gotika					▲		●	●					
 51 Linie		●		●		▲	●	●	●	▲	▲		
 53 Zrcadlové		●	▲	●		▲	●	●		▲			
 54 Modré		●	▲	●		▲	●	●		▲			
 55 Černé		●	▲	●		▲	●	●		▲			

▲ Vyrábí se u všech typů v typové řadě

● Vyrábí se jen u některých typů z typové řady. Podrobnější informace jsou uvedeny na stránkách jednotlivých typů zástěn.

# Povrchové úpravy

	PUR	MOBILE	PUR Light S	PUR Light	JAZZ-Line	SWING-Line	SWING-Line F	TOP-Line	FUN	MODULO	SALSA	FALTER
 Bílý lak			▲ Viditelné plastové dílky vždy chromované		▲ Viditelné plastové dílky vždy chromované	▲ Viditelné plastové dílky vždy chromované	▲ Panty a viditelné plastové dílky vždy chromované	▲ Viditelné plastové dílky vždy chromované		▲	▲	▲ Plastové dílky vždy Šedé
 Matný elox					▲ Viditelné plastové dílky vždy chromované	▲ Viditelné plastové dílky vždy chromované	▲ Panty a viditelné plastové dílky vždy chromované	▲ Viditelné plastové dílky vždy chromované			▲	▲ Plastové dílky vždy Šedé
 Aluchrom			▲ Viditelné plastové dílky vždy chromované	▲ Chromované panty	▲ Viditelné plastové dílky vždy chromované	▲ Viditelné plastové dílky vždy chromované	▲ Panty a viditelné plastové dílky vždy chromované	▲ Viditelné plastové dílky vždy chromované	▲ Spojovací dílky vždy chromované	▲ Spojovací dílky vždy chromované	▲ Spojovací dílky vždy chromované	
 Chrom	▲	▲							▲			
 BLACK-Line			▲ Viditelné plastové dílky vždy chromované		▲ Viditelné plastové dílky vždy chromované	▲ Viditelné plastové dílky vždy chromované	▲ Panty a viditelné plastové dílky vždy chromované		▲ Spojovací dílky vždy chromované		▲	
 Černá matná												
 Černá lesklá												
 Sanitární barvy			▲ Viditelné plastové dílky vždy chromované		▲ Viditelné plastové dílky vždy chromované	▲ Viditelné plastové dílky vždy chromované	▲ Panty a viditelné plastové dílky vždy chromované	▲ Viditelné plastové dílky vždy chromované	▲ Spojovací dílky vždy chromované		▲	▲ Plastové dílky vždy Šedé

Sanitární barvy jsou lakované nejmodernější technologií. Další informace viz str. 246.

Některé méně významné plastové dílky (při pohledu z vnitřní strany zástěny) jsou u všech barevných variant v šedé barvě.



CE EN 14428



**SanSwiss s.r.o.**  
Popovická 1123  
CZ - 506 01 JIČÍN  
Tel.: +420 / 493 587 420-6  
Fax: +420 / 493 587 490  
E-mail: prodej@sanswiss.cz  
**www.sanswiss.cz**

Platnost od 1. 4. 2011 do 31. 3. 2012

Prodejce: